

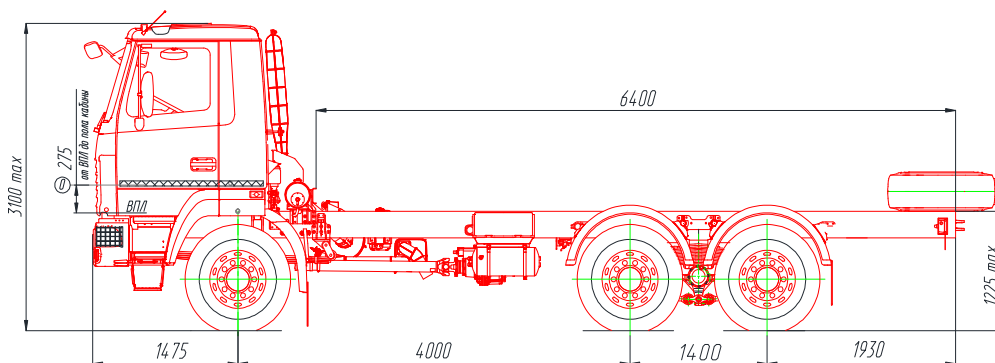

**Полноприводный автомобиль без платформы (шасси) МАЗ-6302С5
с уменьшенной снаряженной массой, пониженной высотой транспортного положения по
кабине, односкатной ошиновкой колес и двухместной кабиной**

Предназначен для перевозки различных грузов



Техническая характеристика

Комплектации:

- 6302C5-0000575-080 кабина 6418 (транспортная высота для оборудования по кабине 3100мм)

6302C5-0000575-080

Колесная формула автомобиля	6x6
Категория автомобиля	N3G
Межколесная база, задний свес, мм	(4000+1400)+1930
Полная масса автомобиля, кг	26000
Распределение полной массы	
- на переднюю ось (передний ведущий мост)	8000
- на тележку ведущих мостов	18000
Масса снаряженного автомобиля (без доп. оборудования), кг	9500 (5000+4500)
Грузоподъемность автомобиля, кг (масса монтируемого оборудования с грузом)	16500
Двигатель (модель, экология) / мощность, кВт	ЯМЗ-53603, 243 кВт (330 л.с.), 1275 Нм, Евро-5
Коробка передач (модель), число передач	Fast Gear 9JS135TA (SAE-I, без КОМ) число передач - 9, синхронизированная на всех передачах кроме первой.
Сцепление (модель)	MFZ-430
Отбор мощности	КОМ на РК (входит в комплектацию РК), с "гладким" фланцем, 4-мя отв. Ø8мм на Ø120мм. Расположение КОМ на первичном валу с заднего торца РК. Величина отбора - до 90%. Продолжительность непрерывной работы КОМ - до 6 часов. Отбор осуществляется на стоянке.
Раздаточная коробка*	Производства ОАО «МАЗ». Односкоростная, с блокируемым дифференциалом, с КОМ (с нейтралью), с отключаемым приводом переднего моста, U ₀ =1.107.
Мосты	Производства ОАО «МАЗ»
- передний	С неблокируемым межколесным дифференциалом.
- средний и задний	С блокируемым межосевым и блокируемыми межколесными дифференциалами.
Передаточное отношение мостов (U ₀)	5,33
Максимальная скорость автомобиля (с ограничителем скорости) км/ч	85
Рама	С лонжеронами и С-образным усилителем постоянного сечения, с буксирными вилками. Высота лонжерона 262 мм.
Подвеска - передняя	Рессорная, на малолистовых рессорах.
- задняя	Рессорно- балансирующая
Колеса	Дисковые, 11.75x22.5.
Размерность шин	Шины 385/65R22,5 (односкатная ошиновка, без ЦНШ), универсальный рисунок протектора, для приводных осей (HDC)
Топливный бак (объем), л	200
Кабина , тип	Короткая двухместная 6418, без переднего подрессоривания (с задней опорой компенсирующей закрутку рамы шасси), с высоким тоннелем, в исполнении:
Тормозная система	с АБС/ ПБС

Дополнительное оборудование автомобиля (определяется заказом)

Устанавливается по заказу (если оговорено в контракте): - противобуксовочная система, система экстренного реагирования «Эра-Глонасс», комплект ЗИП (дополнительный), независимый воздушный отопитель кабины, передние противотуманные фары, CD+USB-магнитола, одно откидное спальное место в кабине, кондиционер, круиз контроль, центральный замок, подголовники сидений, тахограф цифровой (взамен спидометра), электропривод регулировки зеркал заднего вида.

Не устанавливается по заказу (если оговорено в контракте): независимый жидкостной подогреватель двигателя.