

ЕВРО-5

# МАЗ – 6501С5 – 525 – 000

## Автомобиль – самосвал 6x4

### с боковой разгрузкой

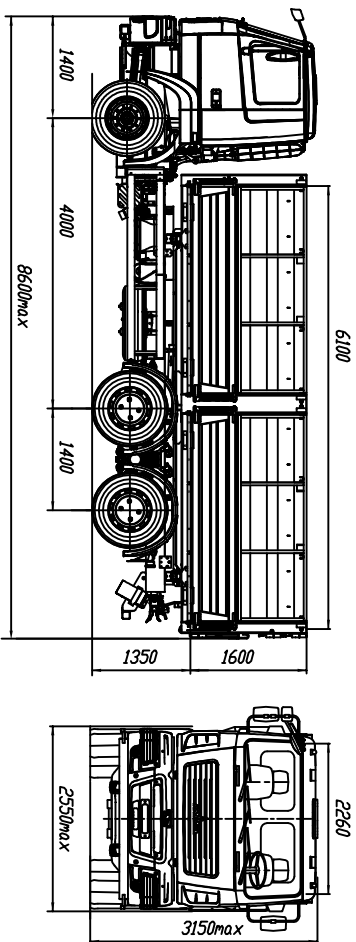

#### ТЕХНИЧЕСКАЯ ХАРАКТЕРИСТИКА

Технически допустимая полная масса автомобиля, кг.....	25000
Технически допустимая общая масса автомобиля, кг.....	44000
Распределение технической допустимой общей массы автомобиля, кг:	
на переднюю ось.....	7000
на заднюю тележку.....	18000
Технически допустимая грузоподъемность, кг.....	13300
Полная масса автомобиля в снаряженном состоянии, кг.....	11700
Объем кузова, м <sup>3</sup> .....	22
Максимальная скорость, км/ч.....	85*
Двигатель.....	ДМЗ-53603
Мощность двигателя, кВт (л.с.).....	242,6 (330)
Максимальный крутящий момент, Нм (кг см).....	1270 (129,5)
Коробка передач.....	ZF 9S1310T0
Число передач.....	9
Предельное число передач погон.....	5,49
Размер шин.....	295/80R22,5
Годовый бак, л.....	300
Тип кабины.....	МАНВА
	прогрессорная

\* с ограничителем скорости

#### Комплектации автомобиля МАЗ-6501С5

6501С5-0000525-000

КП ZF 9S1310T0, число передач 9  
 усиленное безворонное сцепки для прицепа,  
 выхлоп вниз слева, без обтекателя платформы,  
 подогреватель двигателя, кондиционер (по заказу),  
 АБС, ПВС, стальное место,  
 независимый воздушный отопитель (по заказу),  
 пневматический воздушный (по заказу),  
 пневматический воздушный (по заказу),  
 боковые борта платформы – двухсекционные,  
 разъемные спойками. Каждая секция состоит из  
 из нижнего борта с нижней навеской и  
 и верхнего борта с верхней навеской. Задний проем  
 состоит из двух бортов – нижнего с верхней навеской  
 и верхнего с нижней навеской.  
 Верхний задний борт может открываться совместно с  
 нижним в сторону.  
 Тент платформы с механизмом формирования и  
 опускания площадки с лестницей  
 на заднем борту (по заказу).

6501С5-0000535-000

КП 9S1335T4, число передач 9  
 усиленное безворонное сцепки для прицепа,  
 выхлоп вниз слева, без обтекателя платформы,  
 подогреватель двигателя, кондиционер (по заказу),  
 АБС, ПВС, стальное место,  
 независимый воздушный отопитель (по заказу),  
 пневматический воздушный (по заказу),  
 пневматический воздушный (по заказу),  
 боковые борта платформы – двухсекционные,  
 разъемные спойками. Каждая секция состоит из  
 из нижнего борта с нижней навеской и  
 и верхнего борта с верхней навеской. Задний проем  
 состоит из двух бортов – нижнего с верхней навеской  
 и верхнего с нижней навеской.  
 Верхний задний борт может открываться совместно с  
 нижним в сторону.  
 Тент платформы с механизмом формирования и  
 опускания площадки с лестницей  
 на заднем борту (по заказу).

Примечание: на комплектации в пропущенном исполнении подогреватель двигателя не устанавливается