

ЕВРО-V
МАЗ-5340СЗ-525-013
Автомобиль без платформы 4x2

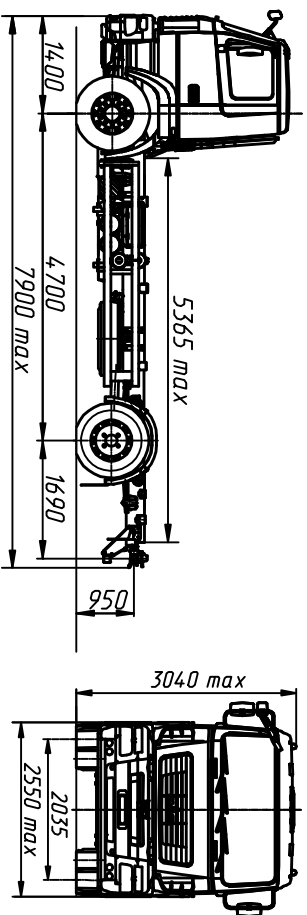

ТЕХНИЧЕСКИЕ ХАРАКТЕРИСТИКИ

Технически допустимая масса автопоезда, кг..... 36000
 Технически допустимая общая масса автомобиля, кг..... 20500
 Распределение технически допустимой общей массы автомобиля:
 на переднюю ось, кг..... 7500
 на заднюю ось, кг..... 13000
 Полная масса автомобиля в снаряженном состоянии, кг..... 7140
 Технически допустимая грузоподъемность, кг..... 13210
 Распределение полной массы автомобиля в снаряженном состоянии:
 на переднюю ось, кг..... 4690
 на заднюю тележку, кг..... 2450
 Двигатель..... ЯМЗ-536СЗ
 Мощность двигателя, кВт (л.с.)..... 202 (275)
 Максимальный крутящий момент, Н.м (кгс.м)..... 1177 (120)
 Коробка передач..... ZF 9S1310 TO
 Число передач КПШ..... 9
 Передаточное число моста..... 4,2
 Размер шин..... 315/80R22.5
 Максимальная скорость, км/ч..... 85*
 Тип кабины..... Малая 6501

* - обеспечивается работой усредителя ограничения скорости электронной системы управления фрикцином.

Наименование признака	Значение признака	Комплектация шасси МАЗ-5340СЗ			
		525-013 525-713	525-023 525-723	575-013 575-713	575-023 575-723
Коробка передач	ZF 9S1310TO 9S1357A	×	×	×	×
Вид буксирного приспособления	безвоздушная сцепка	×		×	
	вилка		×		×

Комплектация шасси МАЗ-5340СЗ

5340СЗ-0000С25-
 топливный бак 500 л. (300 л. - по заказу),
 тормозная система с АВС, с ПРС, колеса
 дисковые, задняя подвеска - малолестовая со
 стабилизатором, НЖИ, переднее защитное
 устройство, круиз-контроль (по заказу),
 независимый воздушный отопитель кабины (по
 заказу), ограничение максимальной скорости
 (85 км/ч), БЗУ (по заказу), кондиционер (по
 заказу), коробка отбора мощности (по заказу),
 противотуманные фары (по заказу), указатель
 скорости - тахограф цифровой (спидометр -
 по заказу), одно спальное место (по заказу),
 крылья задних колес (по заказу).

Примечание: На комплектации в тропической исполнении
 подогреватель двигателя и независимый воздушный
 отопитель не устанавливаются.