

ЕВРО-V

МАЗ-631226-525-040

Автомобиль 6x4 без платформы

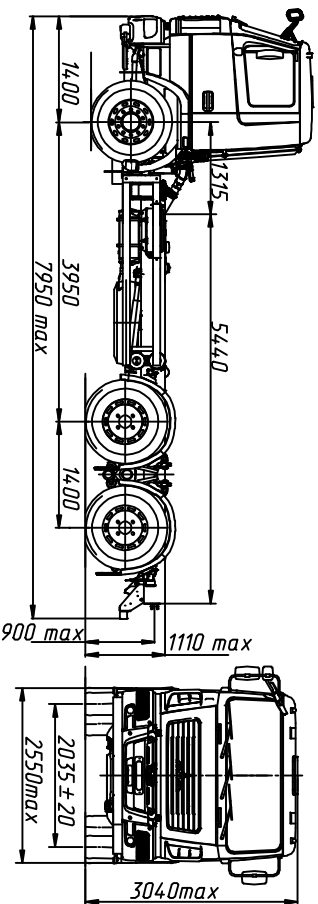

ТЕХНИЧЕСКИЕ ХАРАКТЕРИСТИКИ

Технически допустимая общая масса автомобиля, кг.....	33500
Распределение технически допустимой общей массы автомобиля: на переднюю ось, кг.....	7500
на заднюю тележку, кг.....	26000
Полная масса автомобиля в снаряженном состоянии, кг... ..	9790
Распределение полной массы автомобиля в снаряженном состоянии: на переднюю ось, кг.....	5010
на заднюю тележку, кг.....	4780
Технически допустимая грузоподъемность автомобиля, кг.....	23710
Двигатель.....	Weichai WP7.300E51
Мощность двигателя, кВт (л.с.).....	202 (275)
Максимальный крутящий момент, Н.м (кгс.м).....	1177 (120)
Коробка передач.....	9s1310T0
Число передач КПП.....	9
Передачное число моста.....	5,08
Размер шин.....	315/80R22.5
Максимальная скорость, км/ч.....	85*
Тип кабины.....	малая 6501

Комплектации шасси МАЗ-631226

631226-0000525-040 - основное (народнохозяйственное) исполнение ТС, топливный бак 300 л, тормозная система с ABS, с ПБС, колеса дисковые, НЖП (по заказу), переднее защитное устройство, кондиционер (по заказу), независимый воздушный отопитель кабины (по заказу), ограничение максимальной скорости (85 км/ч), противотуманные фары (по заказу), вид буксирного приспособления - вилка, одно спальное место (по заказу), круиз-контроль (по заказу), наличие отбора мощности, боковое защитное устройство (по заказу), крылья задних колес (по заказу).

631226-0000525-740 - тропическое исполнение ТС, топливный бак 300 л, тормозная система с ABS, с ПБС, колеса дисковые, переднее защитное устройство, кондиционер (по заказу), независимый воздушный отопитель кабины (по заказу), ограничение максимальной скорости (85 км/ч), противотуманные фары (по заказу), вид буксирного приспособления - вилка, одно спальное место (по заказу), круиз-контроль (по заказу), наличие отбора мощности, боковое защитное устройство (по заказу), крылья задних колес (по заказу).

Для комплектаций 631226-585-040/740:

-коробка передач.....9s1357A КОМ QH-70 под насос (QH-50 или QH-70 по заказу)

Примечание: На комплектацию в тропическом исполнении

подогреватель двигателя и независимый воздушный отопитель не устанавливаются.

* - обеспечивается работой устройства ограничения скорости электронной системы управления двигателем базового автомобиля