

ЕВРО-1

МАЗ-631226-525-042

Автомобиль 6x4 без платформы

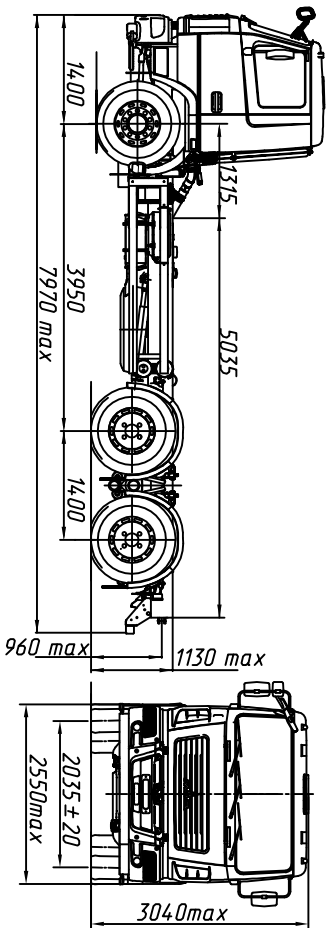

ТЕХНИЧЕСКИЕ ХАРАКТЕРИСТИКИ

Технически допустимая общая масса автомобиля, кг.....	33500
Распределение технически допустимой общей массы автомобиля: на переднюю ось, кг.....	7500
на заднюю тележку, кг.....	26000
Полная масса автомобиля в снаряженном состоянии, кг... 9790	
Распределение полной массы автомобиля в снаряженном состоянии: на переднюю ось, кг.....	5010
на заднюю тележку, кг.....	4780
Технически допустимая грузоподъемность автомобиля, кг.....	23710
Двигатель.....	Weichai WP7.300E51
Мощность двигателя, кВт (л.с.).....	220 (300)
Максимальный крутящий момент, Н.м (кгс.м).....	1250 (127)
Коробка передач.....	9s1310T0
Число передач КПШ.....	9
Передачное число моста.....	5,08
Размер шин.....	315/80R22.5
Максимальная скорость, км/ч.....	85*
Тип кабины.....	малая 6501

631226-0000525-042 - основное (народнохозяйственное) исполнение ТС,

топливный бак 300 л., тормозная система с ABS, с ПСВ, колеса дисковые, НЖП (по заказу), переднее защитное устройство, кондиционер (по заказу), независимый воздушный отопитель кабины (по заказу), ограничение максимальной скорости (85 км/ч), противотуманные фары (по заказу), вид буксирного приспособления - вылика, одно спальное место (по заказу), круиз-контроль, боковое защитное устройство (по заказу), наличие отбора мощности (по заказу), коробка передач - ZF 9s1310T0.

631226-0000525-742 - тропическое исполнение ТС, топливный бак 300 л., тормозная система с ABS, с ПСВ, колеса дисковые, переднее защитное устройство, кондиционер (по заказу), ограничение максимальной скорости (85 км/ч), противотуманные фары (по заказу), вид буксирного приспособления - вылика, одно спальное место (по заказу), круиз-контроль (по заказу), наличие отбора мощности (по заказу), крылья задних колес (по заказу), боковое защитное устройство (по заказу), наличие отбора мощности (по заказу), коробка передач - ZF 9s1310T0.

Для комплектаций 631226-585-042/742:

-коробка передач..... 9s1357A КОМ QH-70
под насос (QH-50 или QH-70 по заказу)

Примечание: На комплектацию в тропическом исполнении подогреватель двигателя и независимый воздушный отопитель не устанавливаются.

* - обеспечивается работой устройства ограничения скорости электронной системы управления двигателем базового автомобиля